

*Kötelék*

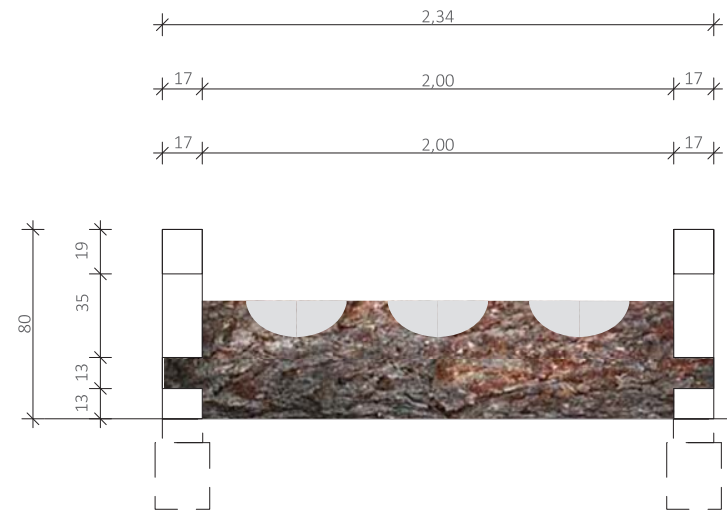

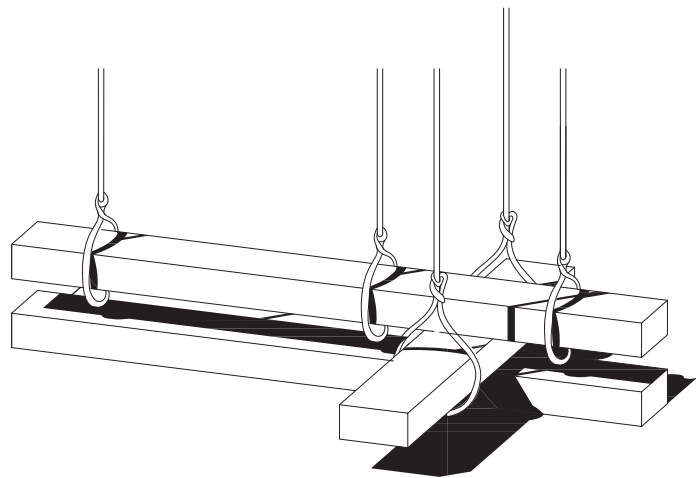

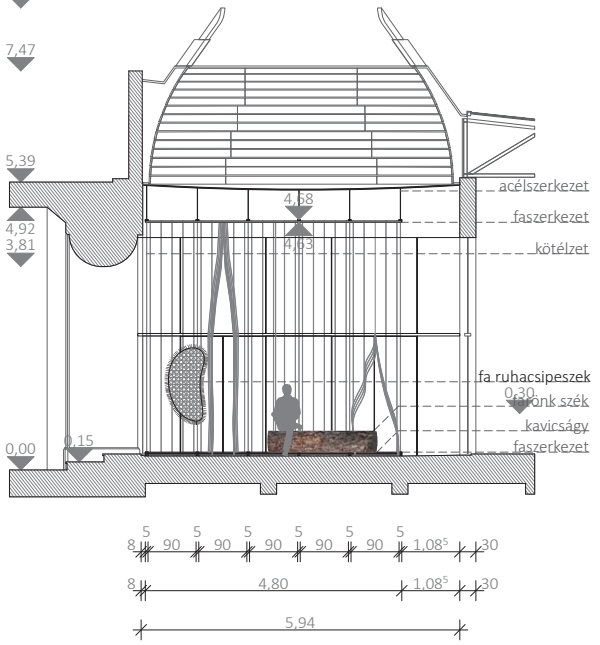
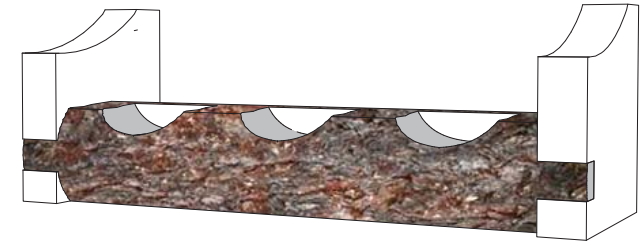
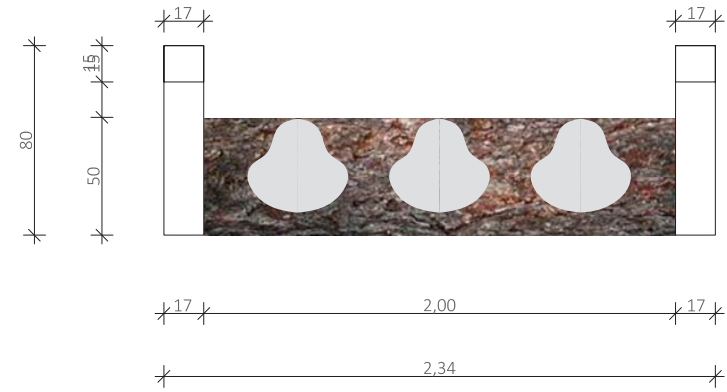
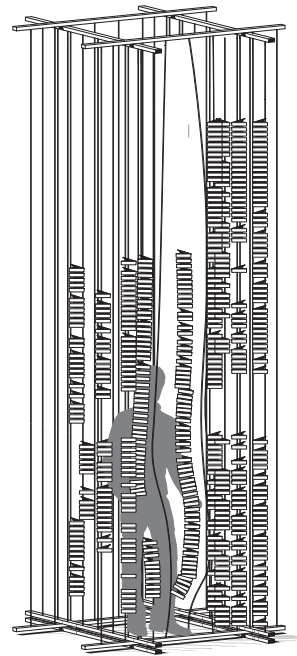
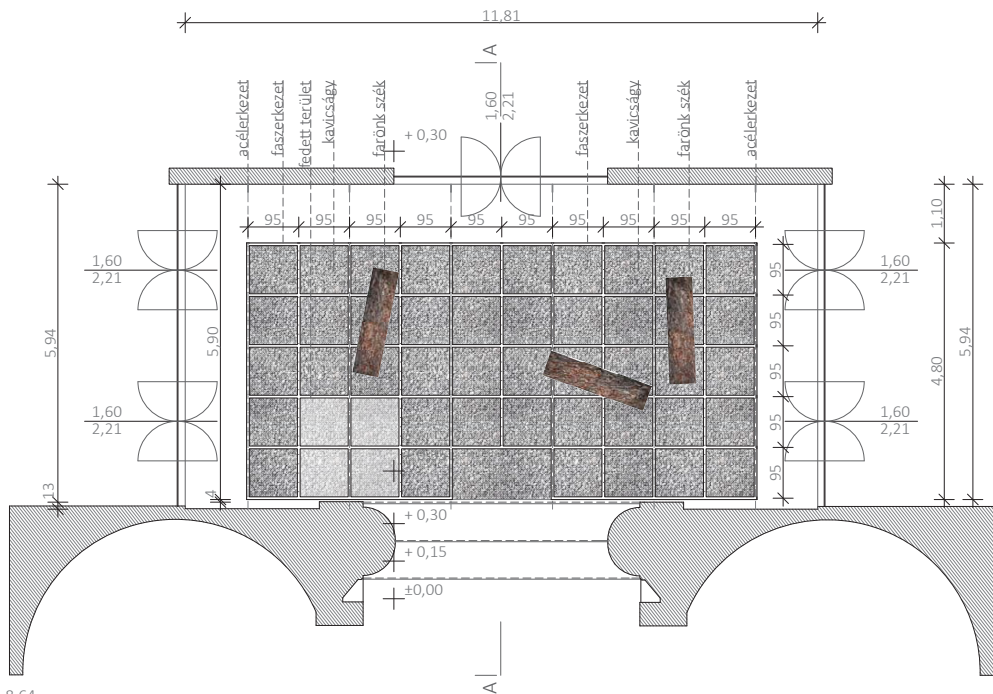
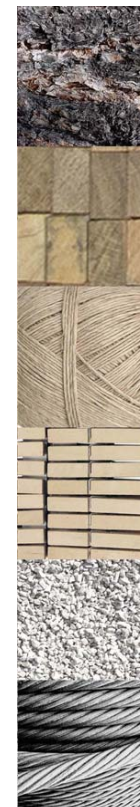
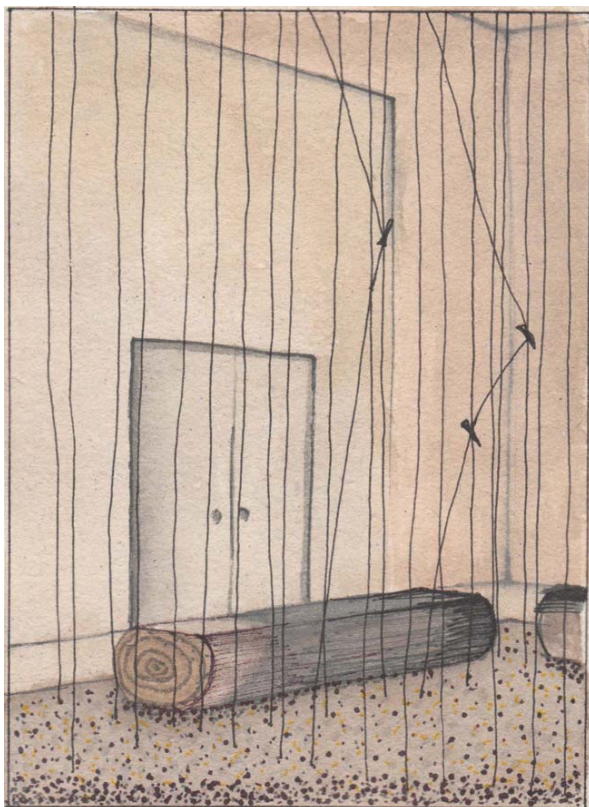

"Mi formáljuk épületeinket, így aztán ők is formálnak minket."

Sir Winston Churchill

Az építés sokrétű tevékenység. Láthatatlan és megjelenő struktúrák szabályossága. A véletlen és rejtett kapcsolatok élénk tárják a végső, teljes művet. Valami "épet" alkotni tiszta, szép, közösségi cselekedet. Közösségi munka, amely nem csak anyagot teremt, hanem eszmei alapot, értékes szociális kapcsolatokat is kialakít. Tervünkkel az emberi kapcsolatoknak azt a sokrétűségét kívánjuk bemutatni. Hogyan képes emberek egy csoportja ismeretlenül is együtt dolgozni és kapcsolatot kialakítani egymás és az építészeti tér között? Minden egyes látogató hozzájárul a tér formálásához, hozzáadja önmaga és kultúrájának egy darabját. A kezdetben zárt "kapu" így tárul fel és nyeri el végső identitását.

Tervünk szerint hordozófelületet alakítunk ki az átrium teljes területén (az üvegportálok mentén 1 méteres szabad sávot hagyva). 20 cm raszterben kenderkötélből - 4 mm vastag spárga - jelölünk ki homogén, ám áttekinthető teret. Tartószerkezete alul-felül egyaránt tetőlécből készített rácsszerkezet 90 cm raszterben, amelyen így a kötelek vízszintes irányban elcsúsztathatók.

A látogatók feladata, hogy a térben kijelöljenek csapásokat - ösvényeket. Ezek az útvonalak egyfelől a cél felé juttatnak, másfelől egyre több perspektívát tárnak fel a térben. Minden látogató a tér építőjévé válik tudatosan, vagy észrevétlenül. A pavilonban megkapott csipeszt felhasználva, illetve a térben szétszóró csipeszek (körülbelül 75.000 darab) segítségével alakíthatnak egyszerre tömegformákat, felületeket és negatív tereket - közlekedősávokat. Minden látogatót egy nagy közösséggé formál az építés, mint motiváció és annak építőeleme, a facsipesz. Ezzel párhuzamosan kialakulnak tudatos és véletlenszerű "kalákák" is, melyek ugyanabban az irányban elindulva, közös céllal alakítják az ösvényeket és a teresedéseket. Az alsó rácsszerkezetet a szerkezet magasságában - 7,5 cm - fehér zúzott kővel töltöttük fel, ami egyszerre fixálja a tartót és szimbolikusan kijelöli az építés helyszínét. A felső rácsot az átrium rövidebb oldalával párhuzamosan, 6 sávban függesztjük be a térbe acélhuzalok segítségével.

A térben három, két méter hosszú fatörzs szolgál ülőfelületként, tetején enyhén meggyalulva. A rönk egyszerre reprezentálja a természetet és a kétkezi, emberi munkát, funkciójával pedig a közösségtudatot erősíti. Elképzelésünk szerint az átrium így a Biennálé teljes időtartama alatt egy folyamatosan változó "mozgó" teret fog alkotni, amit stop motion videó készítésével célszerű lehet dokumentálni, a későbbiekben bemutatni. Tervünknek az a célja, hogy a látogatók a térben megérezzék az egyre múló kétkezi munka értékét - nemességét és ráébredjenek a személyes, szociális kapcsolatok egyre erősödő hiányára.

A kültéri pad tervezésekor két cél vezérelt minket: egyrészt az egyszerű és olcsó formálás, másfelől a magyar pavilon témájára és megjelenésére való visszautalás. A pad meglévő szerkezete közé - hasonlóképpen, mint az átrium terében - nyers fatörzset helyezünk, a kőszerkezetbe csapolva. Az ülőfelület számára három helyen egy-egy mélyedést gyalulunk, melyet lazúrfestékkel festünk le. Ez véd az időjárástól és tiszta hatást kölcsönöz a felületnek. Megjelenésében a megújított pad egyszerre hordozza a hagyományos munka módszerét és a fenntarthatóság kortárs szemléletmódját, így a tárgy jól illeszkedik a park eszmei és természetes környezetébe.

Anyagköltséglista				
	Anyagmegnevezés	Mennyiség	Mértékegység	Ár (Ft)
Installáció	<b>ACÉLSZERKEZETEK</b>			<b>78060</b>
	acélhuzal d=6mm	60	fm	43200
	spanner	12	db	21216
	terminál	24	db	12144
	huzalszeg 2,0*41	1	kg	1500
	<b>FASZERKEZETEK</b>			<b>46705</b>
	tetőléc 5m	57	db	27075
	tetőléc 3m	18	db	5130
	fenyőfarönk kéregben d=+40cm	1	m3	14500
	<b>KÖTELEK</b>			<b>14520</b>
kötözőzsineg d=4mm h=40m	60	db	14520	
<b>KAVICSÁGY</b>			<b>33528</b>	
kerti murva 12-20mm	4	m <sup>3</sup>	33528	
<b>ÖSSZESEN</b>			<b>172813</b>	
PAD	<b>FASZERKEZETEK</b>			<b>3625</b>
	fenyőfarönk kéregben d=+40cm	0,25	m3	3625
	<b>FESTÉKEK</b>			<b>1985</b>
	Trikolor Aqua	1	L	1985
<b>ÖSSZESEN</b>			<b>5610</b>	
<b>VÉGÖSSZEG</b>			<b>178423</b>	
Számításaink szerint a fennmaradó összegből további 75000db csipesz lenne beszerezhető!				

